

В. СІЧІНСЬКИЙ

# СТИЛІ



РЕЄСТР ТАБЛИЦЬ  
АЛЬБОМА СТИЛІ

- I. ЄГИПЕТ. 1. Перекрій піраміди в Гізе XXXVIII ст. до Хр. ( *b* - приміщення з саркофагом, *a* - продувала, *c, d* - ритуальні приміщення. - 2. Скельний гробівець у Бені Гасан, XX ст. до Хр. - 3. Плян храму коло Гізе, XXX ст. до Хр. - 4. Руїни того самого храму. - 5. Деталь малюнка "Будова храму Амона", XV ст. до Хр. - 6. Цар Ті з дружиною - малюнок XXVIII ст. до Хр. - 7. Сфінкс коло храму. - 8. Єгипетські ієрогліфи ( письмо ). -
- II. ЄГИПЕТ. 1. Вхід до єгипетського храму, XV - XIII ст. до Хр. - 2. Плян храму. - 3. Перекрій "Гипостильної сали". 4. Обеліск коло Каїру. - 5 - 9. Капітелі кольон. - 10 - 13. Орнаментальні мотиви Старого царства. - 14. Різьба царя Аменемгета III. -
- III. АСИРІЯ. 1. Реконструктивний рисунок храму в Асурі. - 2. Деталь того самого храму. - 3. Підстава кольони. - 4. Голова царя, VIII ст. до Хр. - 5. Фрагмент рисунку на кольорованих кахлях. - 6. Орнамент. - 7. Клинкове письмо. - 8. "Вмиракчий лев", пласкорізьба VII ст. до Хр. -
- IV. ПЕРСІЯ. 1. Т. зв. "Гробівець Кіра". - 2. Головка кольони. - 3. Фрагмент пласкорізьби "Бик нападений львом". - ФІНІКІЯ. 4. Округлі надгробки у Амриті. - 5. Капітель на острові Кіпрі. - 6. Орнамент. - МАЛА АЗІЯ. - 7. Фригійський гробівець. - 8. Лікійський скельний гробівець. - 9. Лікійський надгробок у Лімірі. -
- V. ГРЕЦІЯ. 1 - 2. Типи мегаронів. - 3 - 7. Пляни різних типів грецьких храмів. - 8. Храм Зевса в Олімпії V ст. - 9. Різьба з VI ст. - 10. "Боротьба з кентавром". - 11. Мотив із Партеону. - 12. "Поранена амазонка" після Поліклета. - 13 - 16. Грецька орнаментика. -
- VI. КЛАСИЧНІ ОРДЕНИ (стилі). 1. Схема класичної кольони: Б - белькування (антаблемент), Тк - тіло (торс) кольони, П - підстава, Фр - націлок або фронтон, Г - гзімс (окап), Ф - пошевка або фриз, Г - головка (капітель) кольони, Бз - основа (база) кольони. - 2. Грецький дорійський орден: с - ринва (сіма), г - вінцевий гзімс (геізон), к - канки або слізки, Т - трійчак або тригліф, М - межівниця або метоп, Л - лиштва (реголя), П - плита або плінтус (абак), П - подушка (ехін), А - шийка або апулі, ПР - черстені, Ж - жолобки або канелюри, С - сходи. - 3. Римсько - дорійський орден з театру Марцелля в Римі. - 4. Аттицько - йонський орден з Ерехтейону. - 5. Капітель йонського ордену з храму Аполона в Аркадії. - 6. Грецький коринтський орден з пам'ятника Лізікрата, 335 р.
- VII. ГРЕЦІЯ. 1. Північний бік Ерехтейона в Атенському Акрополі, 415 р. 2. Сіма (ринва) з Епідавра - 3 - 4. Грецькі орнаменти - йонік і лесбійська хвилька. - 5. Каріатіда з Ерехтейону (рис. 1). - 6. Апо-

ксимен (атлет, що після боротьби зішкребує з тіла пісок і олію).  
після Лізіппа, IV ст. — 7. Геленістична різьба III ст. — 8. "Венера  
перед купіллю", геленістична доба. — 9. "Орфей співає тракійцям",  
з грецької вази V ст. — ГРЕЦЬКЕ МИСТЕЦТВО НА УКРАЇНІ. 10. Ваза з  
Чортомлицької могили на Запорожжю, IV ст. — 11. Архітектурна де-  
таль з Херсонесу сер. IV ст. — 12. Капітель із Керчі. — 13. "Меандр"  
із Ольвії. —

VIII. РИМ. 1. Триумфальна брама Тита в Римі, I ст. по Хр. — 2. Плян Пан-  
теону в Римі, II ст. — 3. Деталь Колізею в Римі, I ст. — 4. Орнамент  
з "акаптами". — 5. Капітель брами Тита. — 6. Погруддя Антіноя, II ст.  
по Хр. — 7. "Весталка", III ст. по Хр. — 8. Фрагмент стінного мальо-  
вила "третього стилю" в Помпеї. — 9. Тип героїчної різьби доби  
імперії. — 10. Фрагмент рисунку на вазі. — 11. Округлий храм в  
Вальбеку, кін. I ст. по Хр.

IX. ІНДІЯ. 1. Брама коло т. зв. "Ступи" в Санчі. — 2. Плян печерного  
храму в Карлі. — 3. Плян храму новобраманської доби. — 4. Перекрій  
"чорної" пагоди в Канарак. — 6. Орнамент. — ХІННІ (КИТАЙ). 5. Голова  
з різьби Будди, V ст. — 7. Вожа-пагода. — 8. Арт. мал. Ган-Кан: шкіц ко-  
ной. — ЯПОНІЯ. 10. Храм у Ксндо, коло Осаки. — 11. Фрагмент із кольо-  
рового деревориту, пол. XVIII ст. — 12. Дереворат. —

X. СТАРОХРИСТІАНСЬКЕ МИСТЕЦТВО. 1. Плян старої базиліки св. Петра в  
Римі. — 2. Перекрій базиліки. — ВІЗАНТІЯ. 3. Базиліка в Турманіні  
(Сирія), IV — V ст. — 4. Церква св. Аполінарія в Равенні VI ст. — 5.  
Капітель церкви св. Віталія в Равенні. — 6. Плян св. Софії в Царго-  
роді 532 — 557 р. — 7. Св. Софій в Царгороді з північного заходу,  
(без мінаретів). — 8 — 9. Церква в Скрипі в Болотії, IX ст. — 10.  
Мозаїка в церкві св. Віталія в Равенні, VI ст. — 11. Капітель зі  
св. Софії в Царгороді. — 12-13. Орнаменти. —

XI. ВІРМЕНІЯ. — 1. Хрестовида церква в Мхет. — 2. Пласкорізьба Хрис-  
та. — 3. Деталь луків в Тамліні. — 4. Різблений кам'яний хрест, IX ст.  
5-7. Капітелі в Ані, X-XI ст. — БОЛГАРІЯ. — 8. Церква св. Климента в  
Охриді 1295 р. — 9. Мармурова капітель XIV ст. — 10. Різьба, XI ст.  
НОВГОРОД. — 11. Собор св. Софії в Новгороді, 1045 — 1052 р. — 12. Ба-  
ня, 1360 р. — 13. 3 порталу Софійського собору. — 14. Спасо-Преобра-  
женська церква коло Новгороду, 1198 р.

XII. МАГОМЕТАНСЬКЕ МИСТЕЦТВО. — АРАВСЬКО-ЄГИПЕТСЬКЕ МИСТЕЦТВО. — 1.  
Баня мечеті в Каїрі кін. XIII ст. — 2-3. Капітелі в Каїрі. — ПЕРСІЯ.  
4. Перекрій мечеті в Іспагані, XVI-XVII ст. — 5. "Поезія" — перська мі-  
ніатюра, коло 1600 р. — МАВРИТАНСЬКИЙ СТИЛЬ. — 6. Вхід до Севільського  
Альказару. — 7. Підковчастий лук. — 8. Капітель в Альгамбрі, XIII-  
а. XIV ст. — 9. Орнамент на тканині, XV ст. — 10. Кажді, XI ст. — 11.  
дім у Мароко. — ТУРЦІЯ. — 12. Мечеть Селіма II в Адрианополі XVI ст.  
МАГОМЕТАНСЬКЕ МИСТЕЦТВО НА УКРАЇНІ ( ТАТАРСЬКЕ МИСТЕЦТВО В КРИ-  
МУ ). — 13. Мечеть у Євпаторії, 1552 р. — 14. Мечеть із Феодосійсько-  
го повіту. — 15-16. Деталі луків з Бахчисарак і Євпаторії. —

XIII. РОМАНСЬКИЙ СТИЛЬ.-1 - 2. Тип романської церкви.- 3. Деталь із катедри Каор у Франції, XI ст.- 4. Пілон.- 5. Подвійне романське вікно.- 6. Лучковатий фрриз.- 7 - 8. Капітелі.- 9. Мійська аптека в Зальфельді.- 10. Ротонда (округлий храм) св. Хреста у Празі, XII ст.- 11. Христос, франц. різьба.- 12. Вітражі.- 13. Орнаменти.

XIV. УКРАЇНА. ВІЗАНТИЇСЬКО - РОМАНСЬКА ДОБА. 1. Катедра св. Софії в Києві, 1017 р.- 2. Плян тої самої катедри.- 3. Капітель із Софійської катедри у Києві.- 4. Катедра Спаса в Чернигові, поч. XI ст.- 5. Капітель в Чернигові, XII ст.- 6. Плян церкви св. Пантелеймона в Галичі, 1200 р.- 7 - 9. Деталі тої самої будови.- 10. Мозаїка з Київської св. Софії.- 11. Різьба "Святі їздці", XII ст.- 12. Ярославова Домовина св. Софії.-

XV. ГОТИКА.-1. Катедра в Реймсі.- 2. Плян готицького храму.- 3. Поперечний перекрій готицької церкви: с - гостролучне склепіння над середньою навою, а - бічна нава, б - опірний контрфорс, вв - підпругні арки.- 4. Пілон.- 5-7. Вікно ранньої, середньої і пізньої готики.- 9-10. Капітелі ранньої і пізньої готики.- 11. Т. зв. Фіяла (вежовидний шпїц) над контрфорсом.- 12. Старомійська мостова вежа у Празі, XIV ст.- 13. Різьба в Страсбургській катедри, кін. XIII ст.- 14. Химера на даху катедри в Парижі.- 15. Вітраж, XIII ст.- 16. Металева окковка дверей.- 17-18. Орнамент ранньої і пізньої готики.-

XVI. ІТАЛІЙСЬКИЙ РЕНЕСАНС.- 1. Рїг фасаду бібліотеки св. Марка в Венеції, 1486-1570 р.- 2. Церква Марії в Генуї, 1512-1572 р.- 3. Рїг фасаду палати Тієне у Віченці, архіт. Паладіо, 1508-1580 р.- 4. Орнаментика на арці палати Джамп'є у Венеції.- 5. Орнаментована пілястра тамсамо.- 6. "Венецьке" подвійне вікно.- 7-8. Ренесансові капітелі.- 9. "Ранок" Мікеля Анджелі у Флоренції.- 10. Каріатіда у Венеції.- 11. Т. зв. картуш.- НІМЕЦЬКИЙ РЕНЕСАНС.- 12. Кольонки бальясин.- 13. Фронтон дому з Нїрнбергу.- 14. Кольонка.-

XVII. УКРАЇНА ПЕРЕХОДОВОЇ ДОВИ.- 1. Церква-фортеця у с. Бутківці на Поціллі, 1476.- 2-3. Богоявленська церква в Острожському замку, 1521 р.- 4. Вікно тої самої будови.- РЕНЕСАНС.- 5. Коринтська вежа у Львові, кін. XVI ст.- 6. Трьохсвятительська церква у Львові, 1590 р.- 7. Фриз з триглізами в Братській (Успенській) церкві у Львові, кін. XVI ст.- 8. Портал дому Анчовського у Львові, 1577 р.- 9. Підставка (консоль) з сіней дому на Вірменській вул. у Львові, XVI ст.- 10. Капітель пілястри тамсамо.- 11. Капітель з Трисвятительської каплиці у Львові (рис. 6.).- 12. Портал катедри в Галичі, XVII ст.- 13. Замок-фортеця в Кам'янці-Подільському, 1544 р.- 14. Вежа Острожського замку, XVI - XVII ст.- 15. "Апостол Лука", 1574 р.

XVIII. БАРОКО - РОКОКО. ІТАЛІЙСЬКЕ БАРОКО.- 1. Тип римського костела раннього бароко.- 2. Вівтар єзуїтського храму в Римі.- 3. Взорець фронтону над брамою, XVII ст.- 4-7. Архітектурні деталі, 1660 р.- 8. Фігурова різьба, кін. XVII ст.- ФЛЯМАНСЬКЕ БАРОКО.- 9. Вежа церкви

в Бриге.- 10.Каріятида в амстердамській ратуші,1648 р.- 11.Портал дому в Антверпені,ХVІІ ст.- РОКОКО.- 12.Брама дому в Празі.- 13-19.Архітектурні деталі і орнаментика.-

**XІХ.УКРАЇНСЬКЕ БАРОКО.-** 1.Церква над "Економною"брамою Київо-Печерської Лаври,фунд.гетьм.І.Мазепи,1696 р.- 2.Плян Преображенської церкви у Брамауках на Полтавщині,1716 р.- 3.Плян Миколаївського собору в Києві,1690 р.- 4.Західний фасад того самого собору,фунд.гетьм.І.Мазепи.- 5.Баня Софійської катедрі в Києві,кін ХVІІ ст.- 6.Фронтон Митрополичого будинку в Києві,поч.ХVІІІ ст. 7.Брама Заборовського в Києві 1731-1746 р.- 8.Різьба з тої самої брами.- 9.Вхід до головної церкви Київо-Печерської Лаври,1722-1729.- 10.Військова канцелярія лоби гетьм.І.Мазепи в Чернігові.- 11.Вівно з церкви над Економною брамою.- 12.Капітель Троїцької церкви Київо-Печерської Лаври,поч.ХVІІІ ст.- 13.Надгробок Адама Киселя в Вискиничках на Волині,1653 р.- 14.Взірець книжкої гравюри з Почаївських друків,1734 р.- 15.Кінцівка з Почаївських видань,поч.ХVІІІ ст.

**ХХ.УКРАЇНСЬКЕ ДЕРЕВ'ЯНЕ БУДІВЕЛЬНИЦТВО.-** 1-5.Схематичні пляни дерев'яних церков ХVІ -ХІХ ст.- 1.Тридільна (тризрубна) церква.-2. Тридільна церква з полігональним вітварем і бабинцем.- 3.Тридільна церква з полігональними зрубамі.- 4.П'ятизрубна церква (с.Ярашів на Поділлі ХVІІІ ст.).- 5.Десятизрубна церква (Запоріжський собор в Самарі на Запоріжжю,1770 р.- 6.Вежа-дзвіниця з пірамі - дальним дахом.- 7.Складний тип вежі-дзвіниці,з восьмигранною банею.- 8.Бойківська трьохвежова церква,ХVІІІ ст.- 9.Церква св.Юра в Дрогобичі,коло 1600 р.- 10.П'ятибанна церква в Ромнах на Полтавщині,ХVІІІ ст.- 11.Синагога(божниця) в місті Яришеві коло Могилева на Поділлі,праця українських майстрів ХVІІІ ст.- 12.Будинок Галагана в селі Лебединцях на Прилуцщині,1854 р.- 13-23. Деталі дерев'яних будов і різьби на дереві.-24-25.Залізні"соняшник" і надбанний хрест.-

Т. I

# ЕГИПЕТ

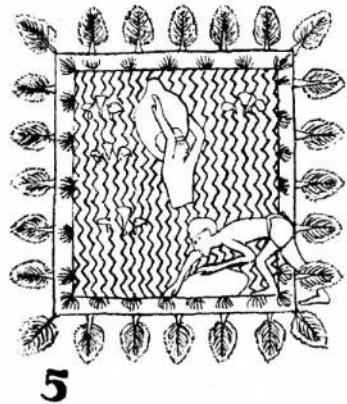
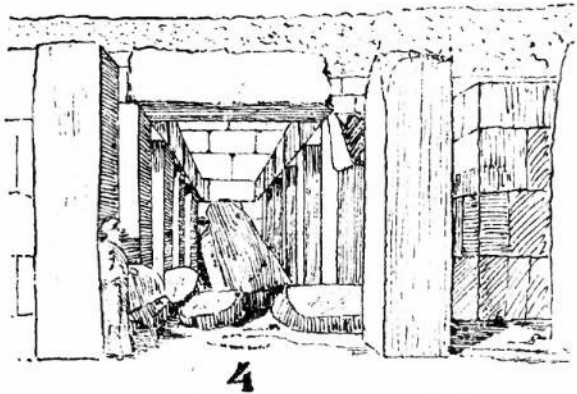
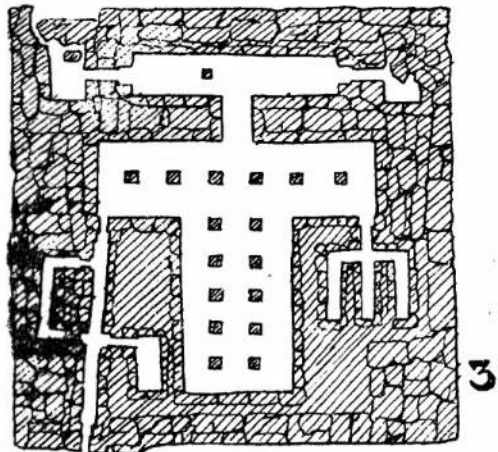
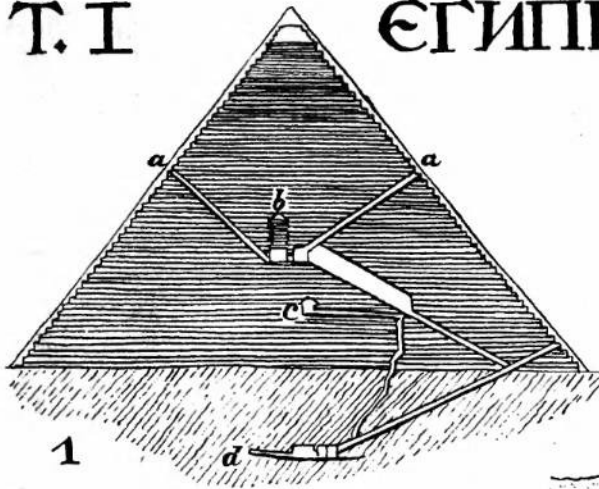





# II. ЕГИПЕТ

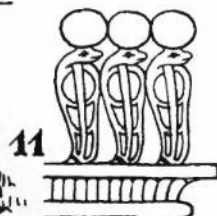
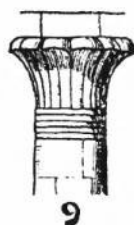
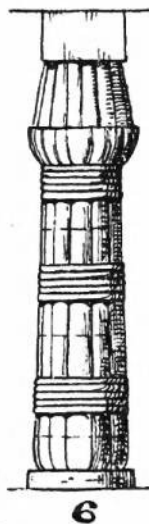
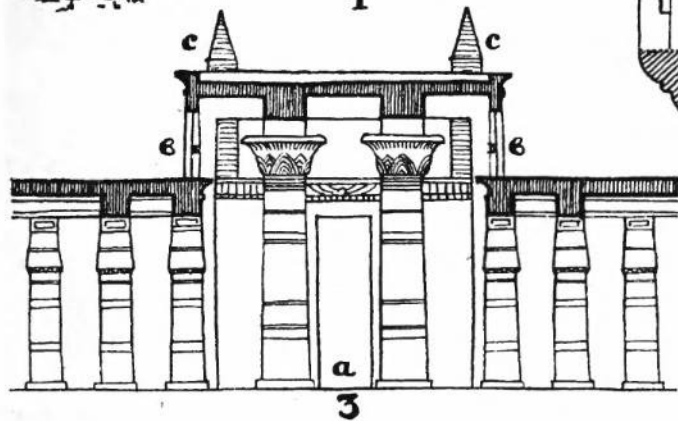
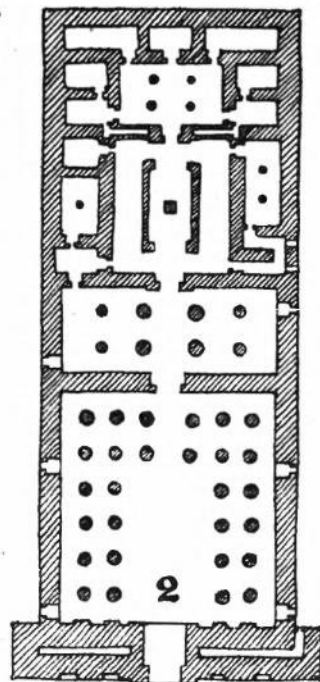
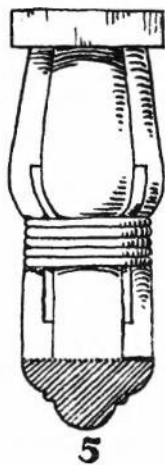



# III. АСИРИЯ-ВАВИЛОН

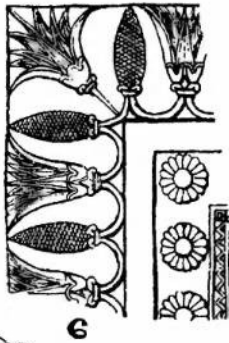
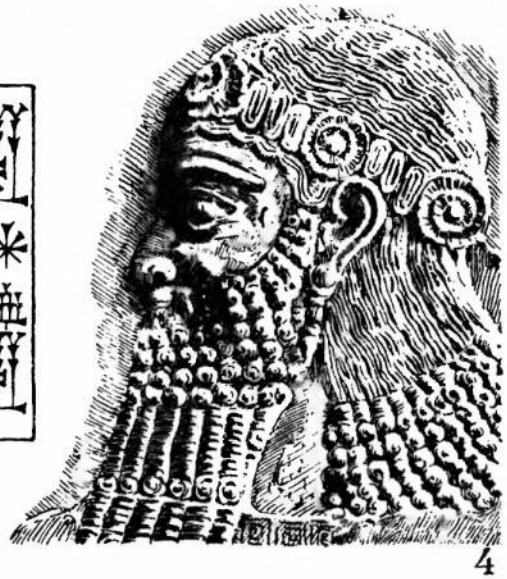
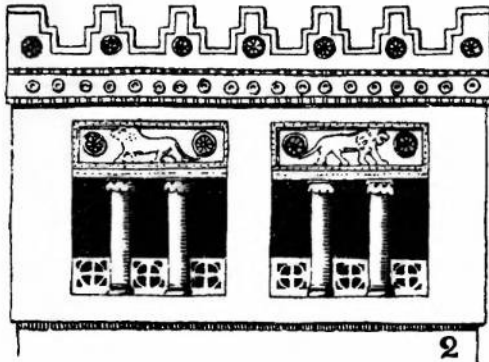
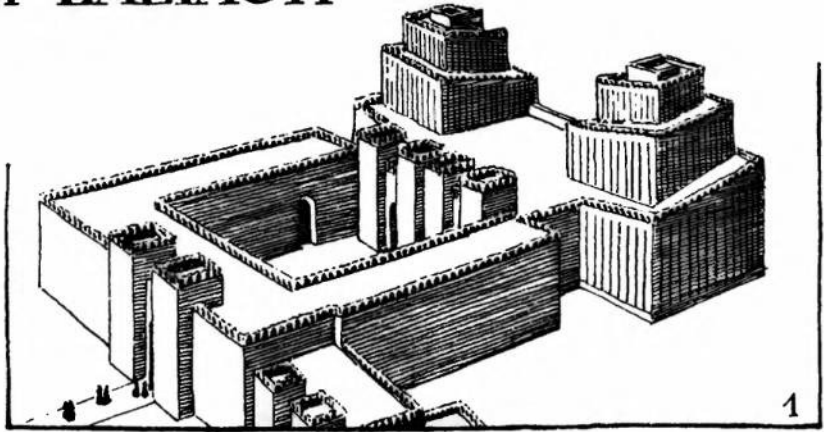



# IV. ПЕРСІЯ

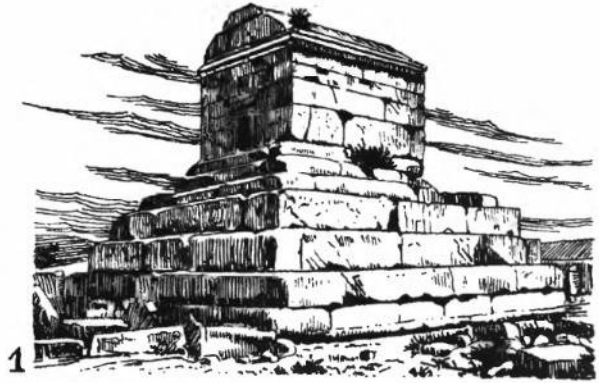
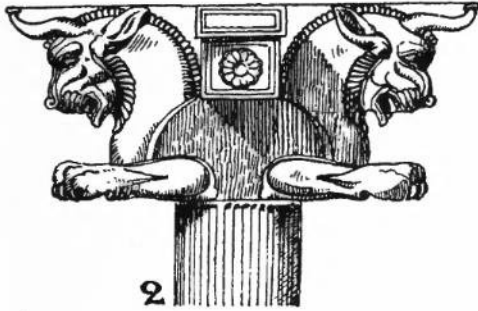

# ФІНІКІЯ

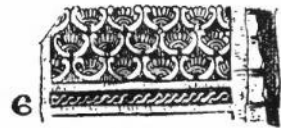
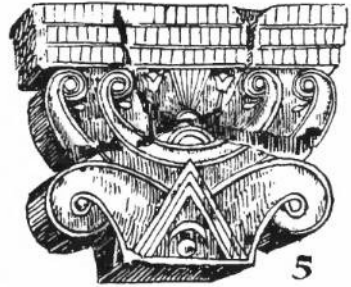
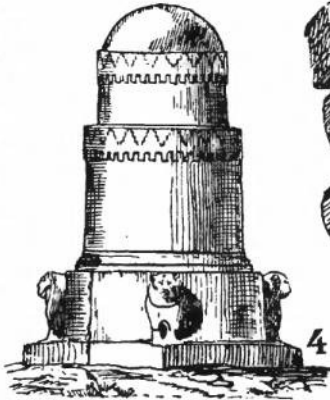

# МАЛА АЗІЯ

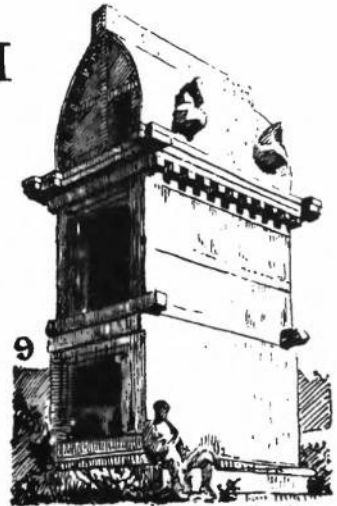



# У. ГРЕЦІЯ

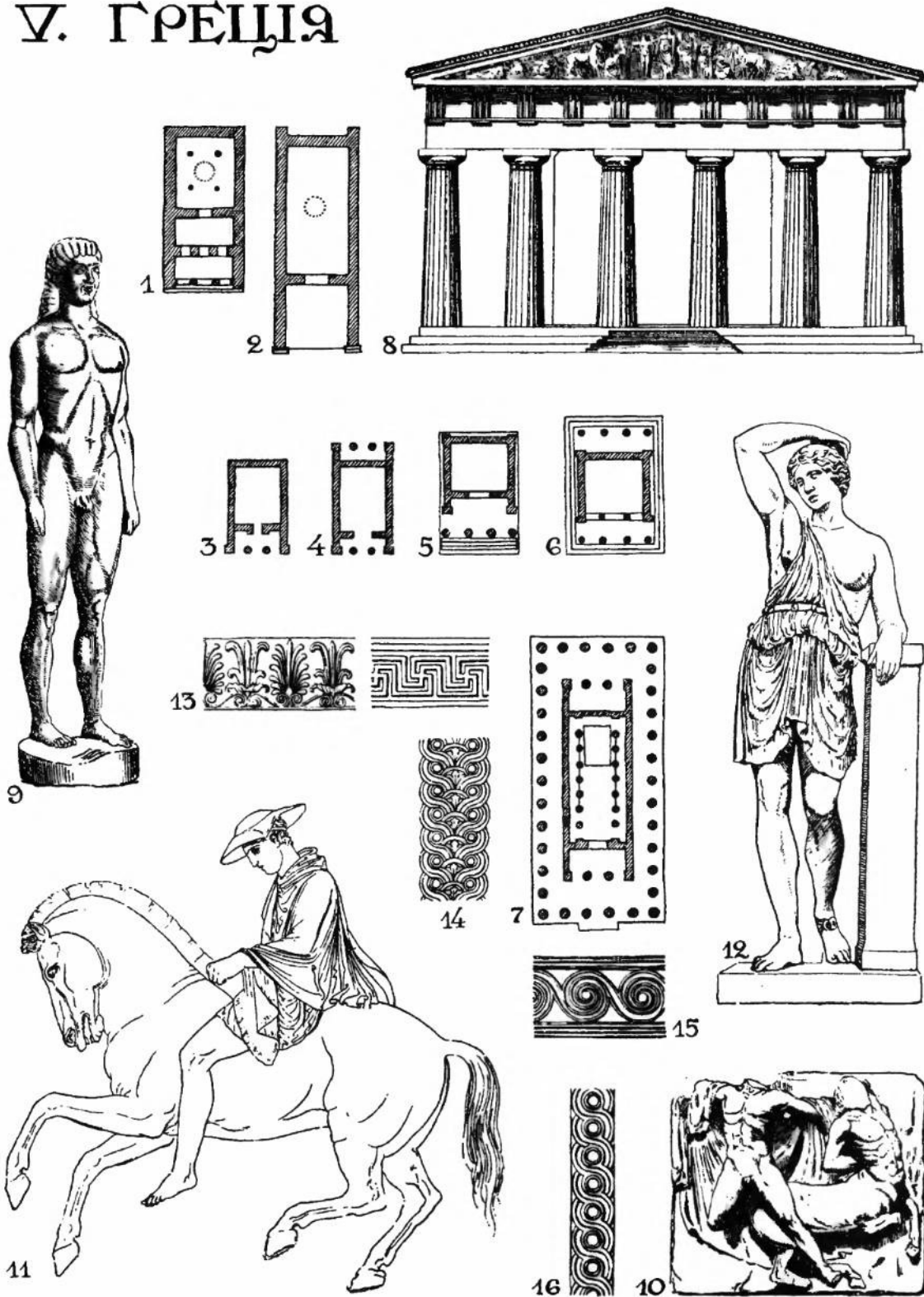





# VI. КЛАСИЧНІ ОРДЕНА

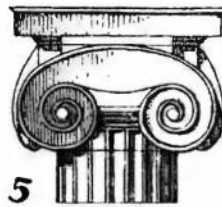
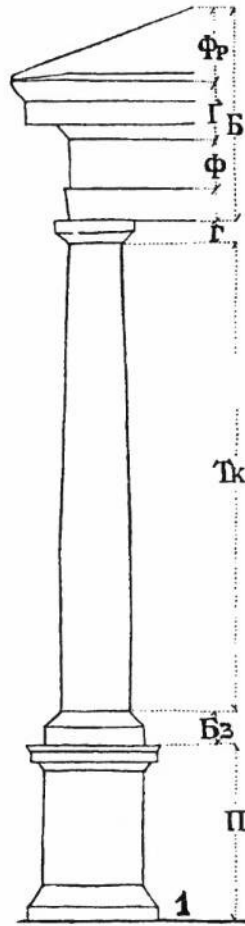
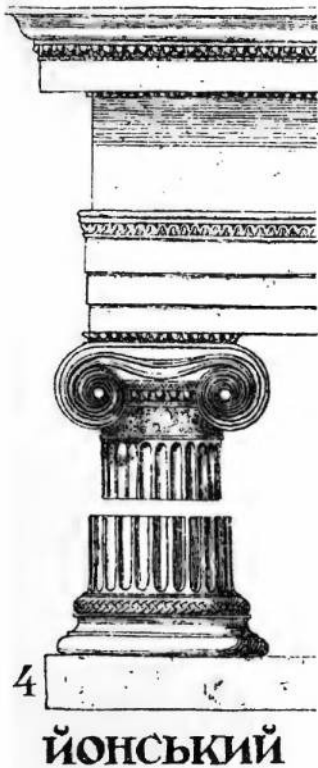
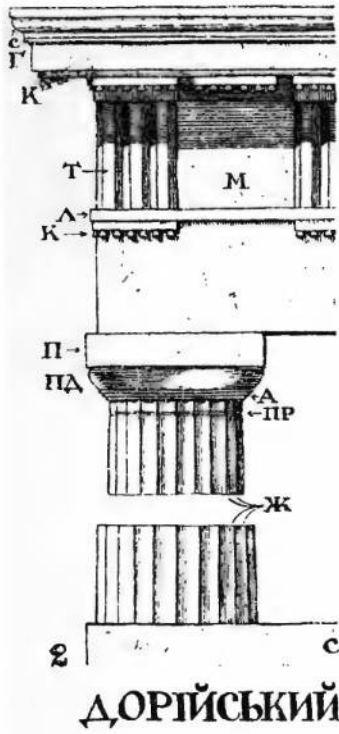



# ГРЕЦЯ

# VII



5



3



4



1

5



6



2



7



8



9



10

# НА УКРАЇНІ



11



12

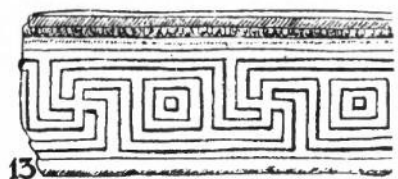

13



# VIII. РИМ

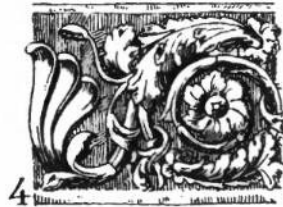
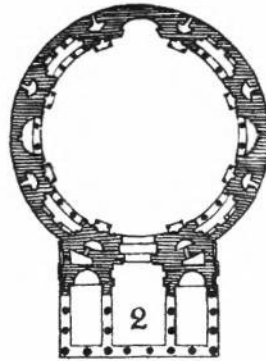



# IX. ІНДІЯ- КИТАЙ-ЯПОНІЯ

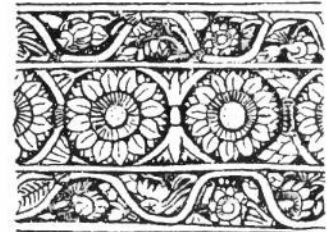
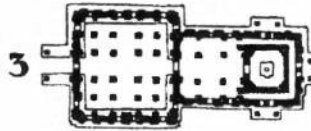
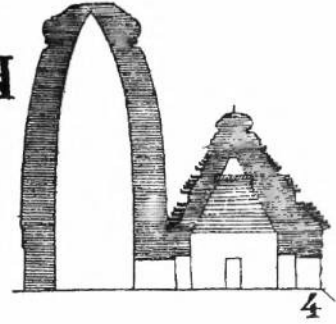
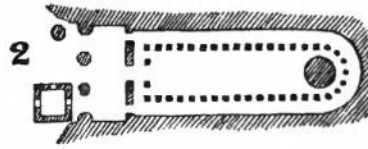





# Х. СТАРОХРИС. МИСТ:

## ВІЗАНТІЯ

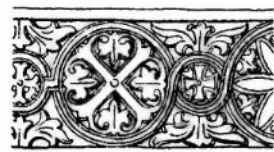
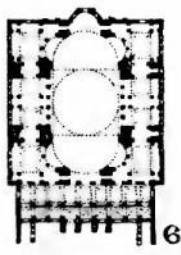
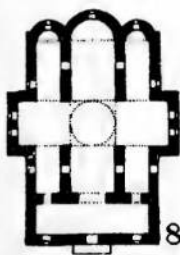
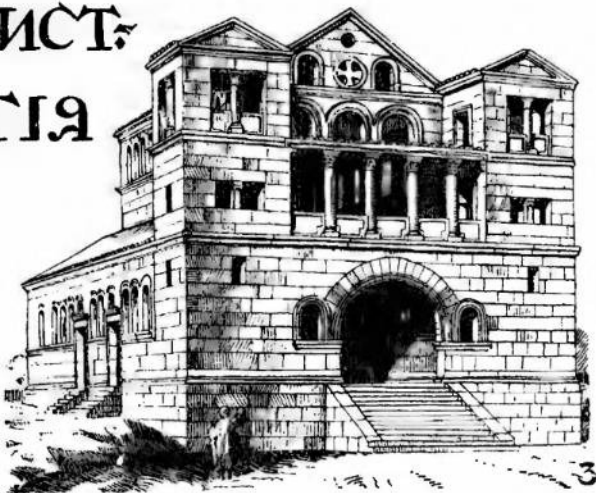
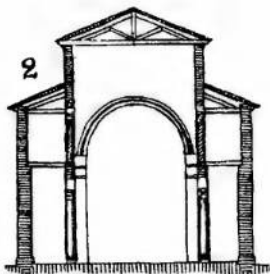
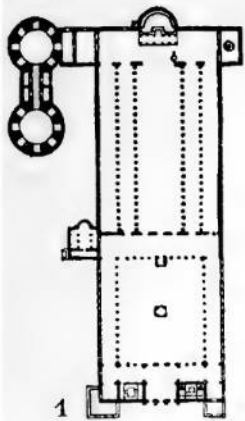



XI.

ВІРМЕНІЯ

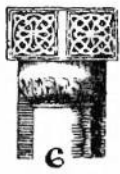
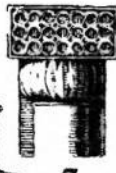

БОЛГАРІЯ



НОВГОРОД

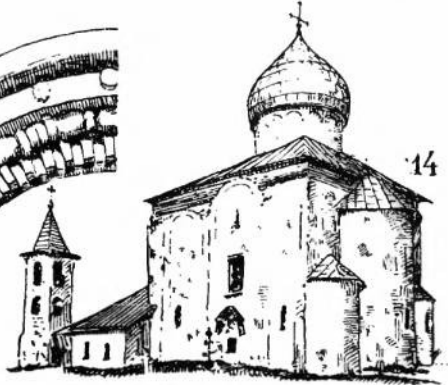



# ХІ. МАГОМЕТАНСЬКЕ МИСТЕ МАВРИТАНСЬКИЙ СТИЛЬ

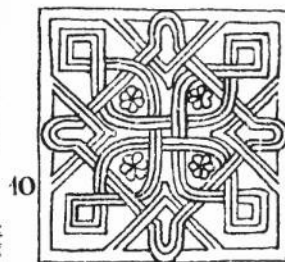
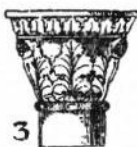
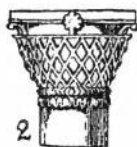
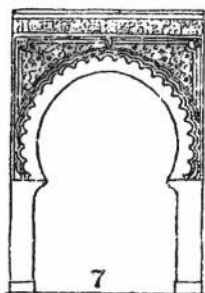
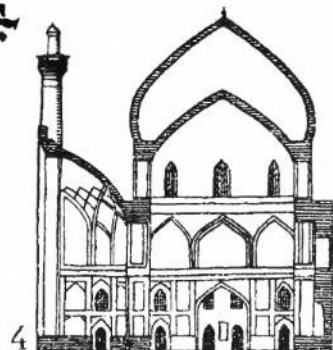
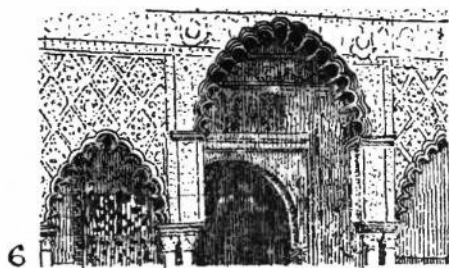
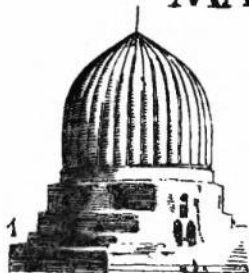

## НА УКРАЇНІ (КРИМ)

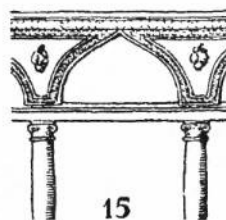



# XIII

# РОМАНСЬКИЙ СТИЛЬ

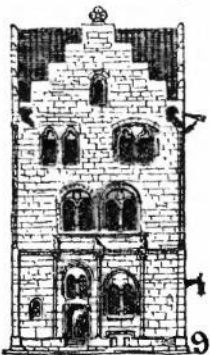
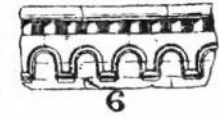
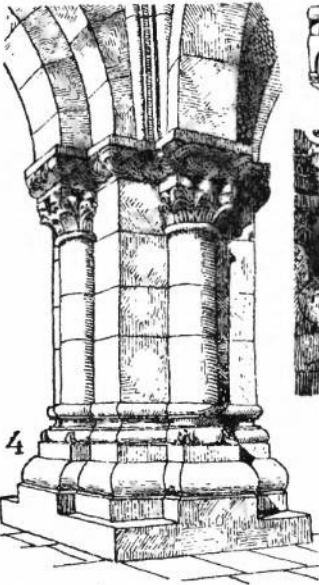
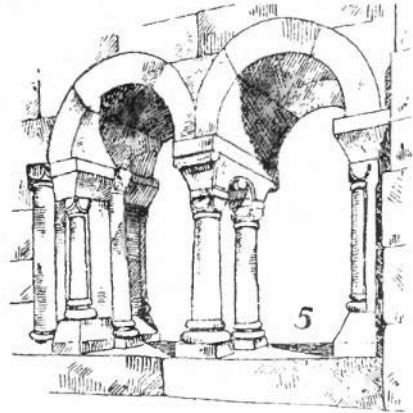
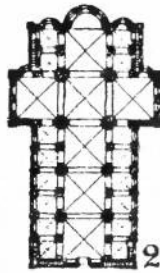
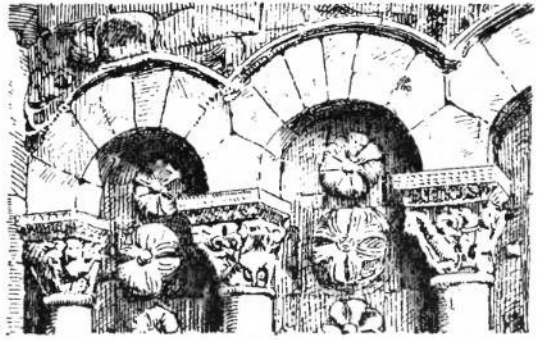
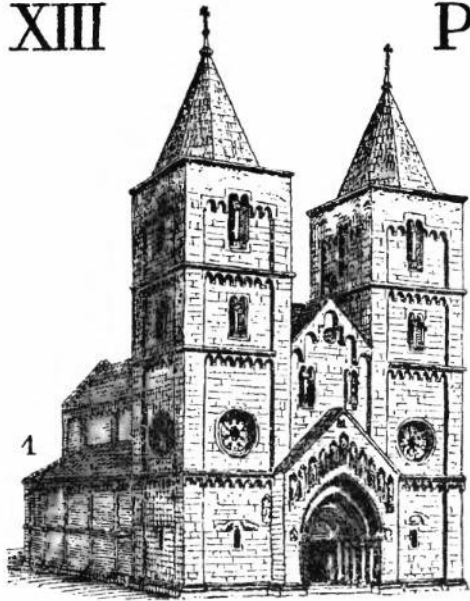





# XIV УКРАЇНА

## ВІЗАНТИЙСЬКО-РОМАНСЬКА ДОБА

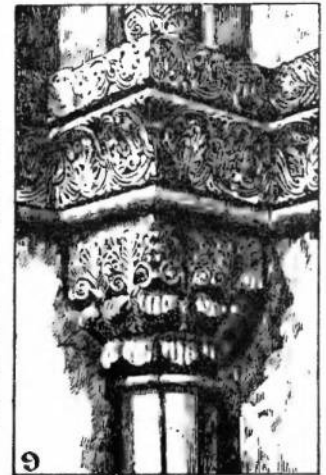
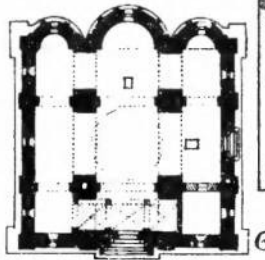
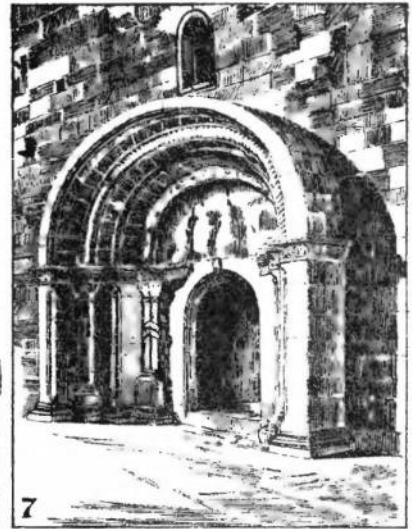
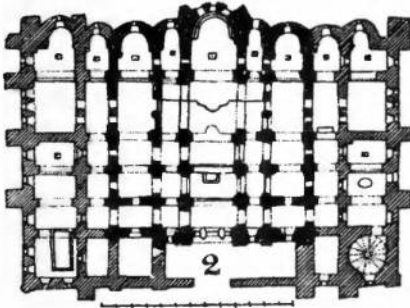



XV

# ГОТИКА

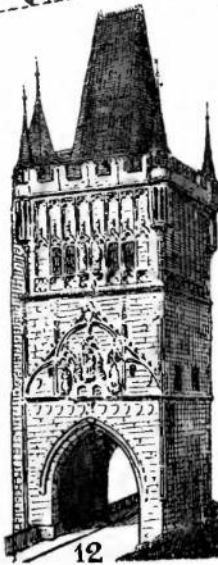
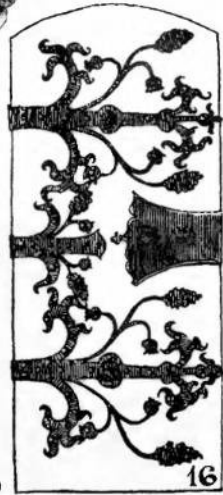
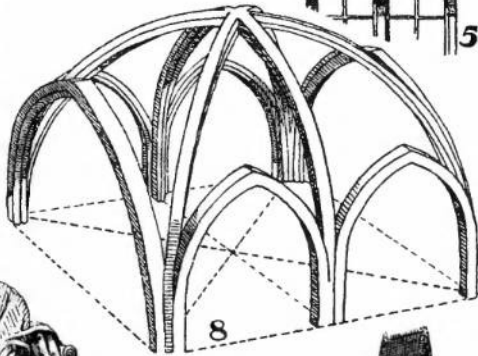
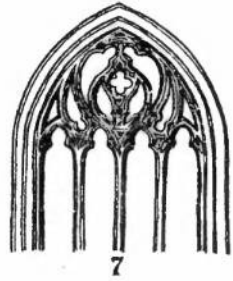
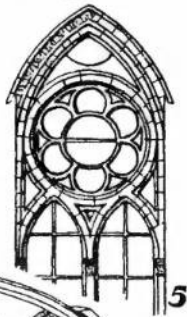
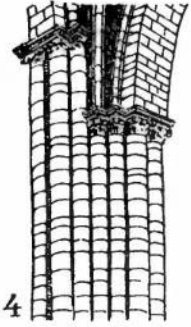
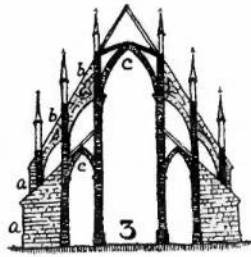
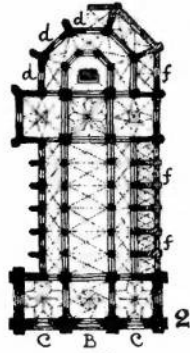



# XVI РЕЧЕСАНС

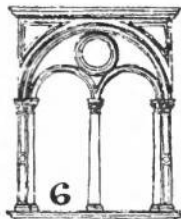
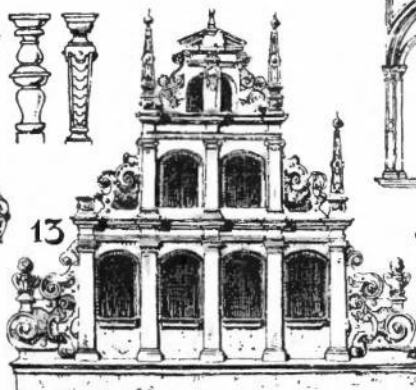
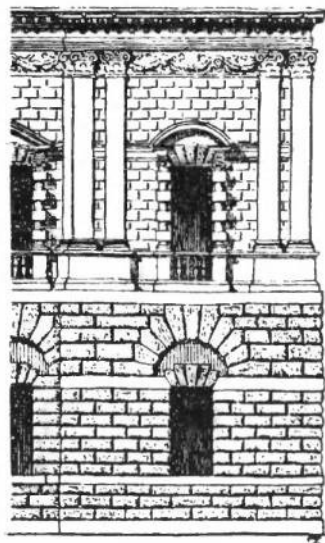
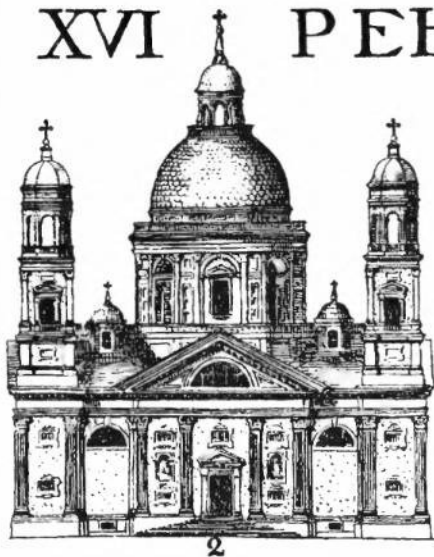
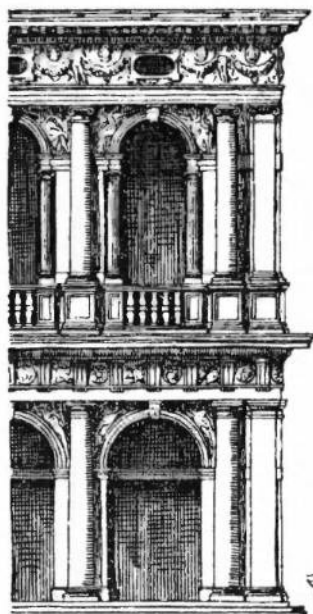



# XVII. УКРАЇНА ДОБА ГОТИКИ І РЕНЕСАНСА

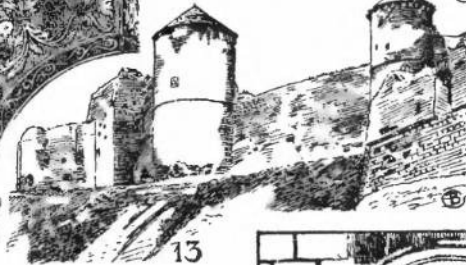
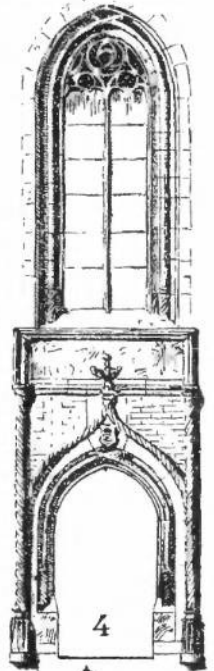
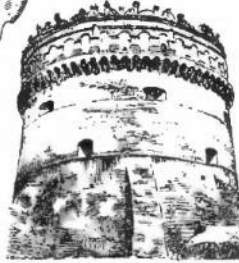
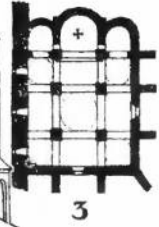
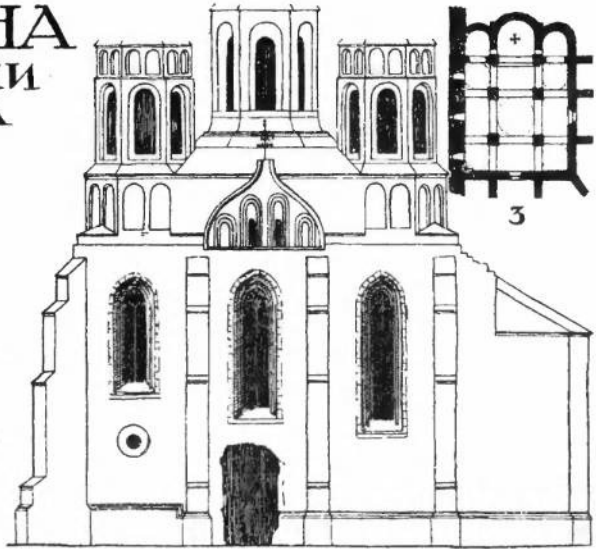
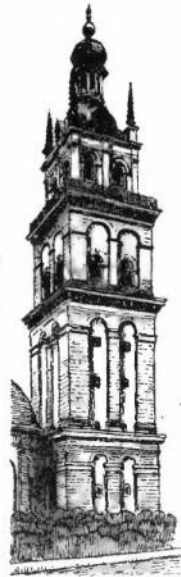





# БАРОКО

# XVIII



# РОКОКО

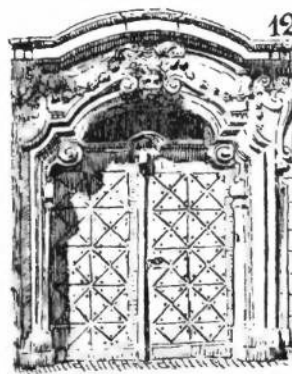



# XIX УКРАЇНСЬКЕ БАРОКО

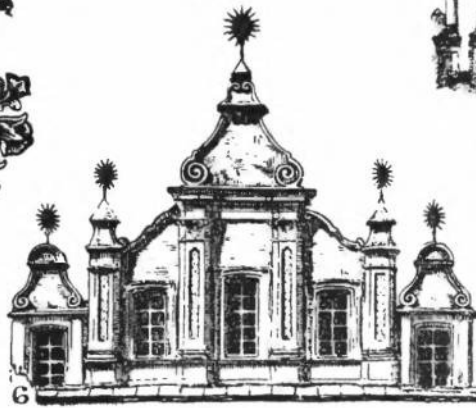
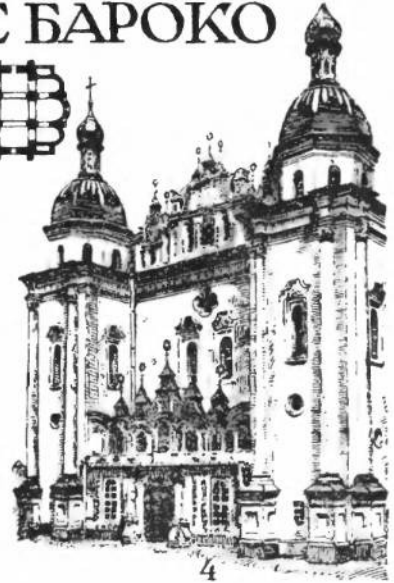
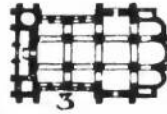



# XX УКРАЇНСЬКЕ ДЕРЕВ'ЯНЕ БУДІВНИЦТВО

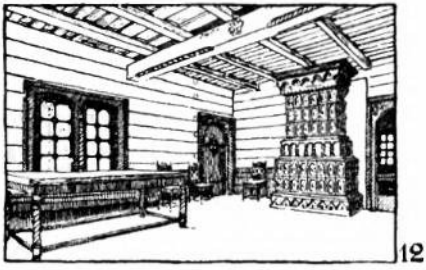
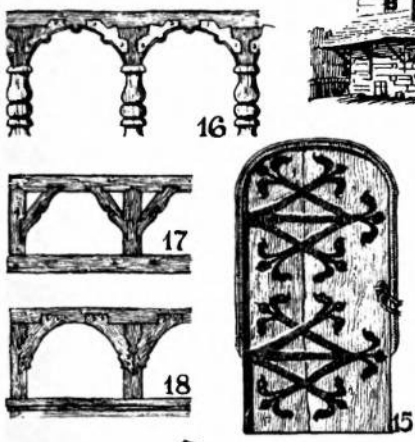





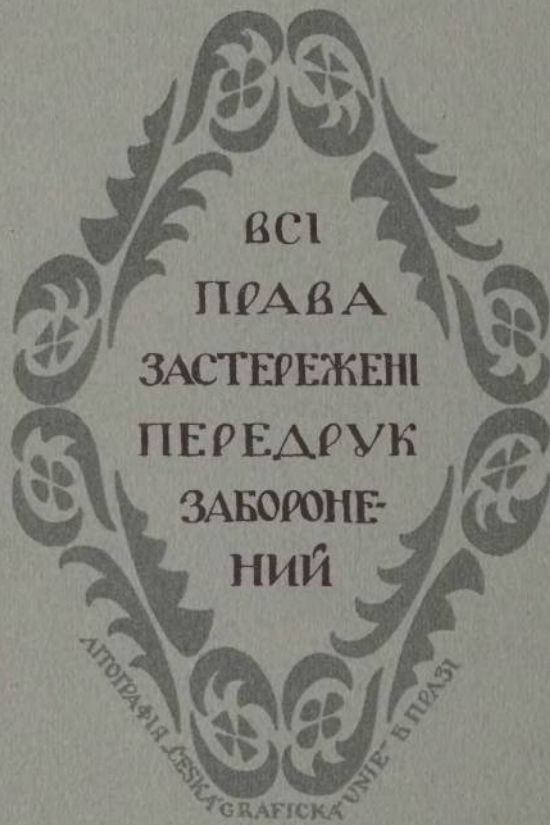

ВСІ  
ПРАВА  
ЗАСТЕРЕЖЕНІ  
ПЕРЕДРУК  
ЗАБОРОНЕ-  
НИЙ

ЛІТОГРАФІЯ JESKA GRAFICKÁ UNIE В ПРАЗИ